

**Žaluzie Ext 50 se vyrábí ve dvojitým provedení**

- Exteriérové provedení - obsahuje ocelové vodící lanko.
- Interiérové provedení - neobsahuje ocelové vodící lanko.

## Základní ceníková sestava žaluzie Ext 50

**HORNÍ PROFIL:** ocelový profil 40 x 40 mm v bílé a stříbrné barvě, ve tvaru U, otevřený nahoru

**DOLNÍ PROFIL:** ocelový profil 49 x 12 mm v bílé a stříbrné barvě

**OVLÁDÁNÍ:** EXT50: nekonečná sňůra

INT50: nekonečná sňůra, nekonečný řetízek

**TEXTILNÍ KOMPONENTY:** navijecí pásek šedý, žebříček šedý

**LAMELA:** šířka 50 mm ve tvaru C, bez zpevněných boků

Barva lamel: bílá 50AL01, stříbrná 50AL02, šedá 50AL03, slonová kost 50AL04, béžová 50AL05, hnědá 50AL06, šedozeleňá 50AL07, světle zelená 50AL08, zelená 50AL09, modrá 50AL10, červená 50AL11, antracitově šedá 50AL12

**DRŽÁK ŽALUZIE:** typ č. 1

## Příplatky

**BARVA HORNÍHO PROFILU:** nástřik RAL

**BARVA DOLNÍHO PROFILU:** nástřik RAL

**OVLÁDÁNÍ:**

mechanické: klika s průchodkou 45°, 90°, délka kliky: 100/105/110/115/120

motorové: jednofázový motor 230V 50 Hz včetně tepelné pojistky, zabudovaný do horního profilu, vybavený elektrospínači pro horní a dolní koncovou polohu. Ovládaní vypínačem nebo dálkovým vysílačem, (Dunkermotoren, Somfy)

**KRYCÍ PLECH:** hliníkový nebo nástřik RAL

**DRŽÁKY ŽALUZÍÍ:** typ č. 2, 3



V případě motorového ovládaní je horní profil vyroben v rozměru 58x56mm, tím je stavební příprava řešena jako u žaluzií C80, C65. Při montáži se používají držáky 1,2,3,4. Vedení žaluzie je v lanku a kotví se držákem na rám okna popř. do podlahy.

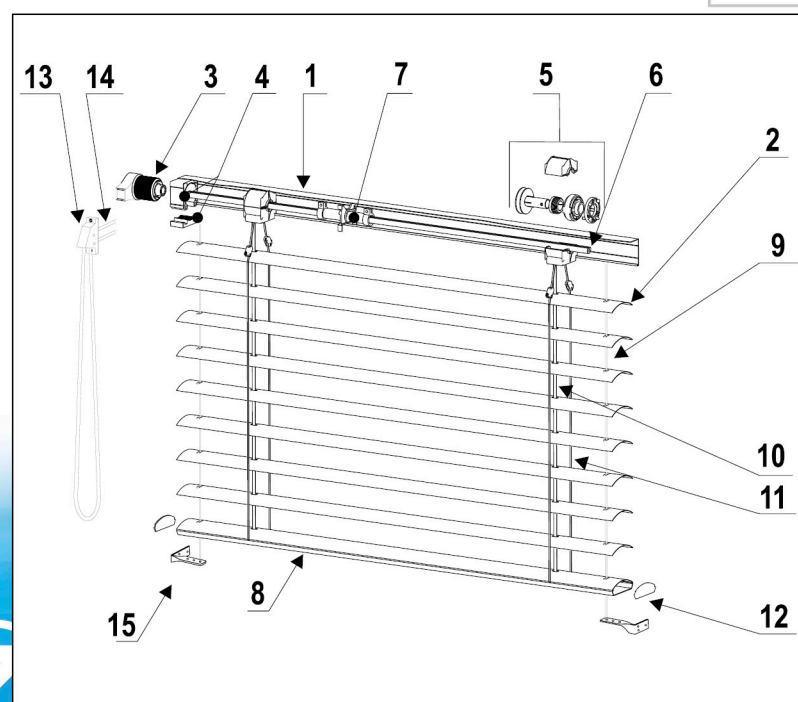

### LEGENDA

- 1 - horní profil
- 2 - lamela
- 3 - převodovka
- 4 - držák převodovky
- 5 - cívka
- 6 - hřídel
- 7 - koncový doraz
- 8 - dolní profil
- 9 - fixace
- 10 - navijecí pásek
- 11 - žebřík
- 12 - krytka spodního profilu
- 13 - průchodka
- 14 - nekonečná sňůra
- 15 - držák lanka



## TECHNICKÉ INFORMACE

| MAXIMÁLNÍ ROZMĚRY ŽALUZIE |                  |                  |                  |
|---------------------------|------------------|------------------|------------------|
|                           | Nekonečná šňůra  | Klika            | Motor            |
| Max. šířka                | 2500 mm          | 2500 mm          | 2500 mm          |
| Min. šířka                | 400 mm           | 400 mm           | 600 mm           |
| Max. výška                | 3200 mm          | 3200 mm          | 3000 mm          |
| Min. výška                | 500 mm           | 500 mm           | 500 mm           |
| Max. plocha               | 6 m <sup>2</sup> | 8 m <sup>2</sup> | 8 m <sup>2</sup> |

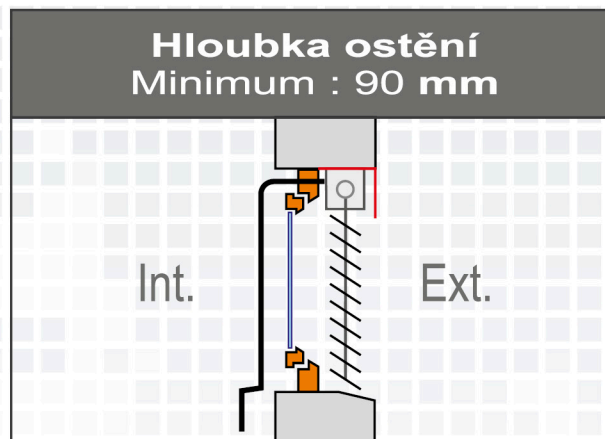

| VÝŠKY STAŽENÉ ŽALUZIE |                      |
|-----------------------|----------------------|
| Výška žaluzie         | Výška staženého balu |
| 500                   | 75                   |
| 510 - 700             | 85                   |
| 710 - 1000            | 105                  |
| 1010 - 1250           | 110                  |
| 1260 - 1500           | 120                  |
| 1510 - 1750           | 130                  |
| 1760 - 2000           | 140                  |
| 2010 - 2250           | 150                  |
| 2260 - 2500           | 160                  |
| 2510 - 2750           | 180                  |
| 2760 - 3000           | 200                  |

| POČET DRŽÁKŮ HORNÍHO NOSNÍKU |                   |
|------------------------------|-------------------|
| Šířka                        | Počet kusů držáků |
| 400 - 1600                   | 2                 |
| 1610 - 2600                  | 3                 |
| 2610 - 3300                  | 4                 |
| 3310 - 4000                  | 5                 |

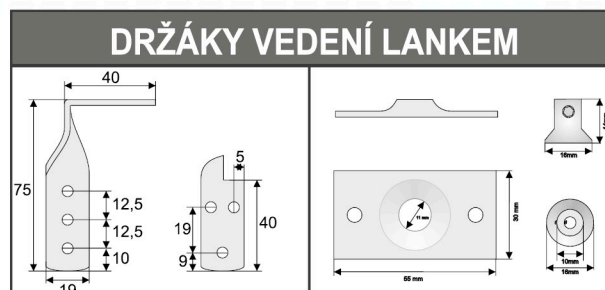

Žaluzie INT 50 se standardně vyrábí bez fixačního lanka.  
Při ovládání nekonečným řetízkiem se převodovka umísťuje vždy v poloze + 20 mm.  
Při motorovém ovládání se výška stažené žaluzie navýší cca o 5 cm.

## UMÍSTĚNÍ PŘEVODOVKY

**STANDARD:** Převodovka +/- je 0 tzn. převodovka je zároveň s lamelami

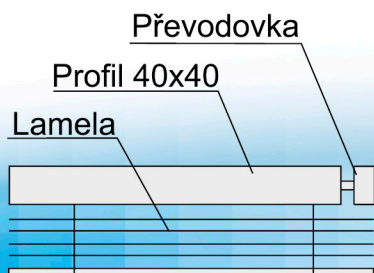

**PŘÍKLAD:** převodovka + 20mm



**PŘÍKLAD:** převodovka - 20mm



**Vývod interiéru:**

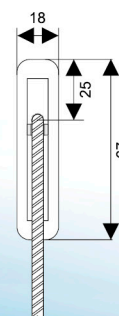

Typy kanálových držáků  
Typy krycích plechů  
Zaměření žaluzie

strana 15  
strana 15  
strana 18

## STAVEBNÍ PŘIPRAVENOST : výstup ručního ovládání

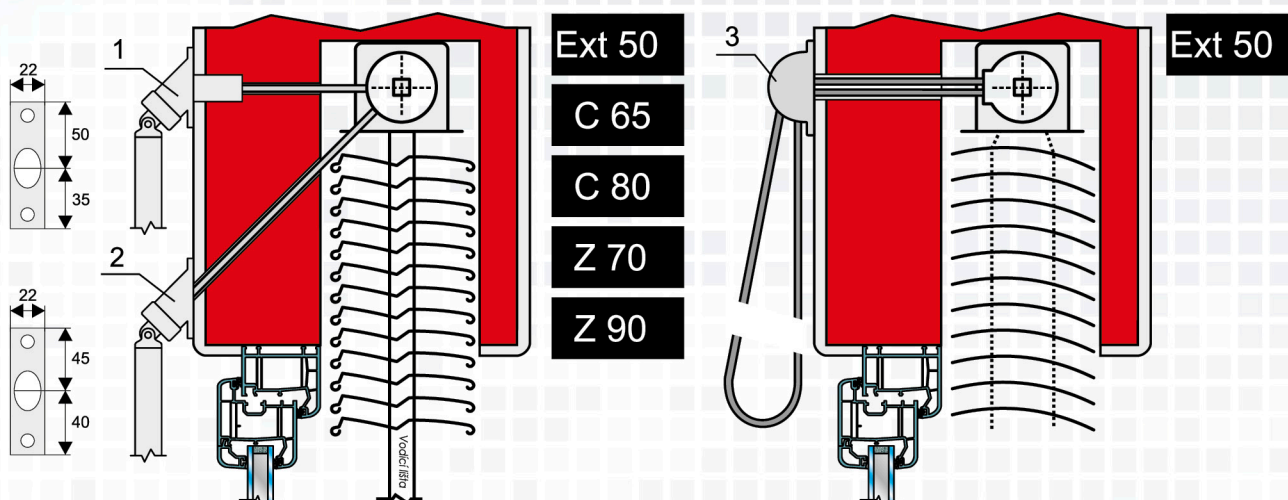

**i** 1 - KLIKA S VÝSTUPEM 90°  
PROSTUP Ø 13mm

2 - KLIKA S VÝSTUPEM 45°  
PROSTUP Ø 10mm

**i** 3 - NEKONEČNÁ ŠNŮRA

**i** Délka průchodky - standard 300mm, příplatek 500/1000mm

## STAVEBNÍ PŘIPRAVENOST : výstup napájení motoru

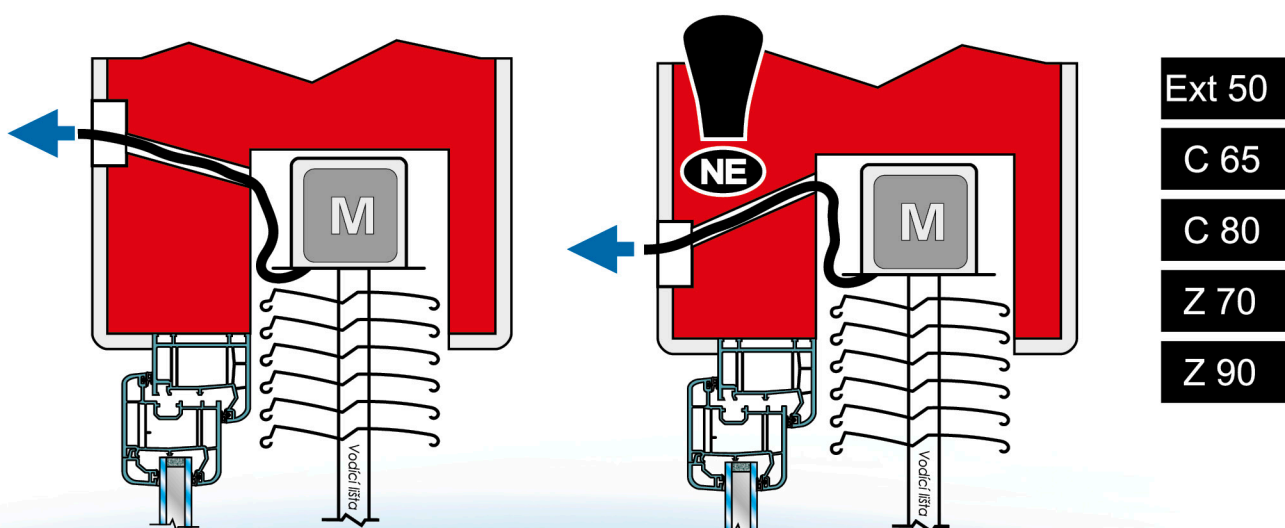

**i** Takto provedená krabice splňuje všechny standardní bezpečnostní náležitosti.

**i** Takto provedená krabice se může stát záchytnou nádobou pro možný kondenzát.